

ARHITECTURA CRANIANĂ  
ȘI DEFORMAREA ARTIFICIALĂ INTENȚIONATĂ A CRANIULUI  
(CRANIILE DEFORMATE DIN ROMÂNIA)\*

NICOLAE MIRIȚOIU

Lucrarea de doctorat<sup>1</sup> analizează craniile deformate din România și le integrează în fenomenul deformării craniene intenționate<sup>2</sup>, răspândit pe spații largi și în diferite epoci. După prezentarea stadiului cercetărilor deformării craniene și a metodelor de analiză corespunzătoare, este subliniată însemnătatea culturală a acestui fenomen în răspândirea sa temporală și geografică.

Scopul acestei lucrări, de mare importanță pentru antropologi, medici și arheologi, a fost cercetarea deformării craniene pe baza unei metode unitare, pornind de la materialele din România. Craniul deformat este un obiect cultural care caracterizează regiuni, categorii sociale și popoare diferite.

Fenomenul cultural al deformării craniilor a fost cercetat mai întâi din punct de vedere biologic și istoric-antropologic pentru a se stabili cum a avut loc deformarea

---

\* Nicolae Mirițoiu a fost cercetător la Institutul de Antropologie „Fr. J. Rainer” din București. Această prezentare semnalează lucrarea sa de doctorat, încă inedită, care urmează să fie publicată în seria bilingvă *Studien zur Eisenzeitlichen Archäologie Thrakiens / Studii privind arheologia epocii fierului din Thracia* (Rhaden). Editorii seriei (cărora N. Mirițoiu le-a încredințat publicarea doctoratului său la Editura Leidorf), în înțelegere cu comitetul de redacție al revistei SCIVA, au decis publicarea acestui rezumat al tezei de doctorat, bazat pe prezentarea făcută lucrării, în acord cu autorul, pentru sus-numita editură. Scopul demersului din paginile revistei SCIVA este de a aduce la cunoștința arheologilor din România, precum și a specialiștilor interesați de fenomenul migrațiilor, o lucrare de antropologie care poate influența interpretarea descoperirilor funerare din mileniul I. p.Chr.

<sup>1</sup> Teza de doctorat a fost susținută în anul 2006 în cadrul Institutului de Antropologie „Fr. J. Rainer”, sub conducerea științifică a doamnei Cristiana Glavce. Din comisia pentru examenul de doctorat, au făcut parte domnii: Alexandru Barnea, Constantin Bălăceanu-Stolnici, Gheorghică Geană și Alexandru Ispas. Lucrarea, organizată în trei părți (I. *Arhitectura craniului uman normal în secțiune sagitală*; II. *(De)formarea artificială a craniului*; III. *Studiul antropologic al craniilor deformate din România*), conține 413 pagini de text (introducere, 17 capitole de valorificare a materialelor, concluzii, catalog, șapte anexe cu tabele de măsurători, bibliografie și 83 de figuri) și 70 de planșe cu desene de crani deformat.

<sup>2</sup> În ultima vreme, în antropologia orientată spre medicină și biologie, este folosită formula „deformare craniană intenționată” în loc de cea de „deformare craniană artificială”.

și în ce scop. Pornind de la literatura de specialitate, a fost creată o tipologie a deformării craniilor: semioblic rotund, oblic rotund, vertical rotund și „toulousaine”.

Deformarea craniilor, începând cu a copiilor nou-născuți, este un obicei bizar, însă destul de des întâlnit, prin care omul își consideră corpul un obiect cultural. Comparația dintre datele istorice și antropologice referitoare la teritoriul României dovedește că deformarea era un obicei străin, adus de popoarele migratoare în teritoriul studiat. Numeroase crani deformatate din necropolele romane târzii dovedesc o bună integrare a acestor străini în Imperiu.

Deformarea craniană reprezintă o modificare intenționată a craniului cu caracter estetic. Ea permite diferențierea anumitor categorii sociale și înlesnește cunoștințele privind schimbul cultural dintre populații.

Catalogul craniilor deformatate din România<sup>3</sup> conține materiale provenind, în principal, din descoperiri arheologice<sup>4</sup>. Pentru a le documenta, autorul a cercetat o cantitate uriașă de materiale din colecțiile osteologice de la București și Iași. Doar 20 de crani deformatate fuseseră cercetate antropologic, altele fuseseră doar menționate în publicații arheologice, fără o analiză de specialitate. Au fost repertoriolate (până în anul 2005) 61 de localități din România, în care au fost descoperite 155 de crani deformatate, dintre care doar 130 au fost confirmate antropologic. Doar 111 crani deformatate au putut fi studiate efectiv, ceea ce reprezintă 69,81% din cele repertoriolate și 82,83 % din cele atestate.

În stadiul actual al cercetărilor din România, descoperiri de crani deformatate nu au fost înregistrate în pre- și protoistorie, ele existând, cu precădere, în epoca Imperiului Roman, la începutul Evului Mediu și, în foarte mică măsură, în epoca medievală târzie.

Au putut fi stabilite patru perioade pentru care s-a înregistrat practicarea deformării craniene intenționate în România:

1. Pentru prima perioadă (secolele II–III), există aproximativ 44 de crani deformatate, dintre care 31 au fost studiate din punct de vedere antropologic: 14 din Moldova, provenind din 10 situri: Balintești (com. suburbană Berești – Meria, orașul Berești), Galați, Șendreni și Tecuci (jud. Galați), Drăgușeni, Pogorăști (com. Răusenii) și Trușești (jud. Botoșani), Focșani (jud. Vrancea), Proboata (jud. Iași), Trestiana (com. Grivița, jud. Vaslui); 25 din Muntenia, provenind din 17 situri:

---

<sup>3</sup> Vezi și referirile din capitolele 14 (*Deformările craniene în Eurasia*), 16 (*Materialele craniologice studiate*) și 17 (*Metodologie*), *Anexele* nr. 3 și nr. 5, precum și partea desenată, care prezintă, descriptiv, tabelar și ilustrativ, totalitatea informației științifice asupra fiecărei descoperiri din România, sintetizate de autor sau preluate din lucrările de specialitate dedicate.

<sup>4</sup> Craniile deformatate au fost identificate pornind de la literatura arheologică, de la studiul colecțiilor craniologice ale Institutului de Antropologie „Fr. J. Rainer” din București (unde se află 104 exemplare) și ale Secției de Cercetări Antropologice a Academiei Române, Filiala Iași (unde se află șase exemplare), precum și din materialele osteologice provenind din săpăturile arheologice mai recente. Dintre cele 111 crani studiate, doar un exemplar este conservat la Muzeul Județean de Istorie din Galați.

Călărași, Căscioarele, Cetatea Veche (fosta localitate Tatina, com. Spanțov), Măriuța (com. Belciugatele), Oltenița – punctele *Iordoc*, *Puțul de Cărămidă* și *Renie*, Sultana – *Valea Orbului*, și Ulmeni (din jud. Călărași), Dridu (jud. Ilfov), Largu (jud. Buzău), Lișcoteanca – punctele *Moș Filon* și *Movila Olarului* – și Râmnicelu (jud. Brăila), Oinacu (jud. Giurgiu), Ploiești – *Triaj* și *Târgșoru Vechi* (jud. Prahova); trei cranii din Dobrogea. Toate aceste descoperiri provin din situri aparținând populației sarmatice, doar un craniu deformat a fost găsit în mediul roman de la *Romula-Reșca* (jud. Olt). Aceleași perioade îi aparține și craniul deformat din *martirium*-ul de la *Tropaeum Traiani*–Adamclisi (jud. Constanța), a cărui atribuire etnică este însă discutabilă. Până la această lucrare, fuseseră valorificate din punctul de vedere al studiului antropologic doar cinci cranii, provenind de la Focșani, Cetatea Veche, Pogorăști, Galați și Adamclisi.

Dintr-o vreme ceva mai târzie (secolul al IV-lea), ar fi de amintit doar craniul deformat de la Drăgănești-Olt (jud. Olt), descoperire neconfirmată antropologic, care ar fi putut aparține unui germanic. În necropolele de tip Sântana de Mureș–Cernehov, craniile deformate lipsesc.

2. Cea de-a doua perioadă (secolul al V-lea), corespunde epocii hunilor și alanilor, ca și germanilor din confederația hunică. Au fost descoperite 10 cranii deformate, în șase situri arheologice din Moldova (Botoșani – *Dealul Cărămidăriei*), Muntenia (Dulceanca, com. Vedea, jud. Teleorman și Gherăseni, jud. Buzău), Oltenia (Bistreț, jud. Dolj), Transilvania (Odorheiul Secuiesc, jud. Harghita) și Banat (Timișoara – *Freidorf*). Doar șapte dintre acestea fuseseră studiate antropologic (cele de la Botoșani – *Dealul Cărămidăriei*, Dulceanca, Odorheiul Secuiesc), cele două cranii deformate semnalate la Timișoara – *Freidorf* neputând fi confirmate ca atare. În cadrul tezei au fost reanalizate antropologic cinci cranii, provenind din siturile de la Botoșani, Dulceanca, Gherăseni și Bistreț.

3. Cea de-a treia perioadă corespunde epocii gepide din secolul al VI-lea. S-au descoperit 20 de cranii deformate în 10 necropole gepidice din Transilvania: Arad-Gáj (jud. Arad); Brateiu (jud. Sibiu); Căpușul Mare și Vlaha (com. Săvădisla) din jud. Cluj; Cipău (com. Iernut), Lechința de Mureș, Morești – *Hulă* (com. Ungheni) și Sighișoara, din jud. Mureș; Galații-Bistriței (jud. Bistrița-Năsăud); Unirea – *Vereșmort* (jud. Alba). Doar două dintre acestea (cele de la Cipău) fuseseră cercetate antropologic, pentru 10 nu există confirmare antropologică și șapte au fost studiate în lucrarea de doctorat.

De aceeași etapă, dar cu o încadrare cronologică mai largă (secolele IV–VI), cu diferențe teritoriale și, în mod esențial, de problemă, pot fi legate și majoritatea mormintelor cu cranii deformate din necropolele urbane romano-bizantine din Dobrogea. Au fost descoperite 42 de cranii deformate, dintre care 31 studiate, în cinci necropole cercetate la *Histria*, *Tomis*–Constanța, *Callatis*–Mangalia (jud. Constanța), *Ibida*–Slava Rusă și *Beroe*–Piatra Frecăței (jud. Tulcea), la care se adaugă descoperirea de la Rasova (jud. Constanța). Aceste

morminte nu se deosebesc, prin inventar și ritual de înmormântare, de celelalte morminte din necropolele din Dobrogea, astfel încât indivizii cu cranii deformate par să fi fost bine integrați în structura multiethnică a populațiilor din provincia Scythia Minor. Apartenența lor etnică nu este explicată până acum.

4. Ultima perioadă corespunde culturii Dridu (secolele VIII–IX/X). Au fost identificate 27 de cranii deformate în necropolele de la Istria – *Capul Viilor* (jud. Constanța) și Platonești (com. Săveni, jud. Ialomița). În ceea ce privește descoperirile singulare de la Sultana (jud. Călărași) și Băneasa (com. Băneasa, jud. Galați), acestea nu au fost confirmate antropologic. Toate aceste cranii deformate aparțin, probabil, protobulgarilor.

Pe lângă descoperirile amintite, au mai fost analizate patru cranii deformate, datând din epoca medievală târzie, provenind de la Poiana Dulcești (jud. Neamț) și de la Țigănești (com. Ciolpani, jud. Dâmbovița), precum și un craniu aparținând unui etnic maghiar decedat în anul 1939.

Craniile deformate cercetate din punct de vedere antropologic provin din contexte arheologice a căror analiză a permis o serie de concluzii de ordin cronologic și posibile atribuiri etnice: în secolele II–III se încadrează 31 de cranii, care ar putea aparține sarmaților; în secolul al V-lea – cinci cranii ce aparțin hunilor sau populațiilor din confederația huno-alano-ostrogotă; în secolul al VI-lea, eventual și în secolul al VII-lea – șapte cranii din necropolele gepidice; în secolele IV–VI, epoca romano-bizantină din Dobrogea – 31 de cranii, a căror atribuire etnică rămâne de discutat; în secolele VIII–IX/X – 27 de cranii ce aparțin, probabil, protobulgarilor, din cadrul necropolelor birituale; trei cranii datează din Evul Mediu târziu și un craniu din perioada contemporană. Pentru alte șase cranii nu există elemente certe de datare: cel descoperit la Trestiana ar putea fi, eventual, sarmatic, iar patru morminte din cetatea Histria, precum și un craniu descoperit întâmplător la Rasova (jud. Constanța) ar putea aparține perioadei romano-bizantine.

În ceea ce privește sexul și vârsta, dintre cele 111 cranii studiate, 69 sunt de adulți, maturi și senili (24 de bărbați, 44 de femei și unul indeterminabil ca sex) și 42 de sub-adulți (cinci de adolescenți, nouă de *infans* II și 28 de *infans* I). Dintre cele 31 de cranii din secolele II–III, șase sunt de bărbați și 12 de femei, din toate categoriile de vârstă de peste 18 ani, patru sunt de adolescenți, unul *infans* II (6–12 ani) și opt aparțin categoriei *infans* I (1,5–6 ani), nedeterminabili ca sex după criteriile biologice. În ceea ce privește craniile databile în secolul al V-lea, trei sunt de bărbați și două de femei, iar în cazul celor din secolul al VI-lea, două cranii sunt de bărbați, patru de femei, iar unul este de adult, dar indeterminabil ca sex. Pentru perioada romano-bizantină (secolele IV–VI), cinci cranii sunt de bărbați, 19 de femei, iar șapte cranii sunt nedeterminabile ca sex, unul aparținând categoriei adolescenților, cinci categoriei *infans* II și unul categoriei *infans* I. Dintre cele

27 de cazuri databile în secolele VIII–IX, două sunt de bărbați și șase de femei, două de *infans* II și 17 de *infans* I. Pentru perioada medievală târzie și contemporană, toate cele patru cranii sunt masculine. În sfârșit, craniile nedatate ferm provin de la un *infans* I (descoperit la Trestiana), care ar putea fi, eventual, un sarmat din secolele II–III, precum și de la doi bărbați, un *infans* II și un *infans* I (Histria) și de la o femeie (Rasova), putând aparține perioadei romano-bizantine.

Putem conchide că mormintele cu cranii deformate din România aparțineau atât unor bărbați, cât și unor femei, care, în multe cazuri, prezentau inventare funerare bogate și că tipul deformării este, în majoritatea situațiilor, circular, craniile deformate tabular fiind doar excepții (e.g. un craniu sarmatic de la Râmnicelu, jud. Brăila).

După starea de conservare și posibilitățile de măsurare, doar foarte puține cranii sunt intacte, în rest aflându-se în varii stări de conservare și prezentând lipsuri diverse. S-a putut observa că 54 de exemplare sunt complete sau reîntregite complet (sau cu lipsuri minore), iar 11 exemplare se prezintă sub formă de calote craniene. Pentru acestea, curba sagitală a fost trasată complet de la *nasion* la *opistion*, doar în unele cazuri lipsa *prosthion*-ului împiedicând alcătuirea de craniograme complete. În unele cazuri, este de semnalat lipsa *basion*-ului, lista finală de dimensiuni fiind, astfel, incompletă. Pentru 18 cazuri, starea de conservare nu a permis restaurarea completă a niciunui os al calotelor, acestea fiind nemăsurabile sau fără craniograme sau curbe sagitale, aprecierile fiind exclusiv morfoscopice. În alte 28 de cazuri, au fost prezente doar două oase ale calotei sau chiar numai unul singur, fiind posibilă astfel doar trasarea curbei sagitale a acestora.

\*\*\*

Analiza craniometrică a exemplarelor deformate este deosebit de importantă: aceasta se bazează pe propriile măsurători și este reprezentată prin desene și tabele (vezi figura). Gradul de deformare craniană a fost obținut prin compararea cu seria de cranii normale de la Zalavar, care au fost măsurate de către W.W. Howells (*Cranial Variation in Man. A Study by Multivariate Analysis of Patterns of Difference Among Recent Human Population*. Peabody Museum of Archaeology and Ethnology Harvard University (Cambridge), Massachusetts, 1973), folosindu-se metoda deviațiilor mici.

Craniile deformate din România au fost comparate cu cele contemporane lor din zonele Volgăi inferioare, din bazinul Donului, de la Devnja (Bulgaria), din fosta Iugoslavie și de la Trikeri-Volos, ca și cu numeroasele descoperiri din Ungaria.

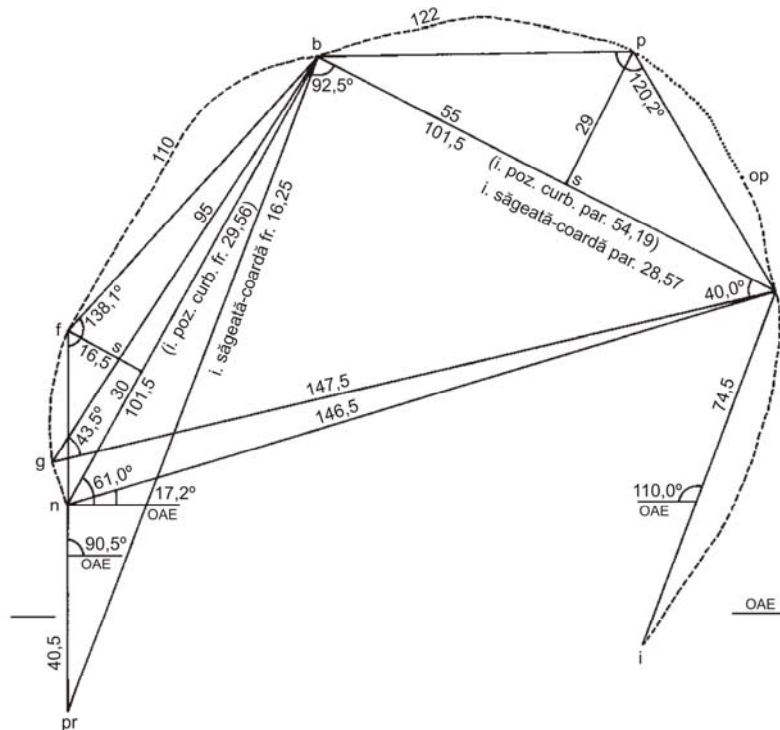

Craniu deformat în vedere laterală cu măsurătorile efectuate  
(Deformierter Schädel in Seitenansicht mit den durchgeführten Messungen)

## DIE SCHÄDELARCHITEKTUR UND DIE ABSICHTLICHE KÜNSTLICHE DEFORMIERUNG DES SCHÄDELS

(DEFORMIERTE SCHÄDEL RUMÄNIENS)\*

Die Doktorarbeit<sup>5</sup> untersucht die deformierten Schädel Rumäniens und integriert sie in dem weltweiten Phänomen der absichtlichen

\* Nicolae Mirițoiu war Forscher an dem Anthropologischen Institut „Fr. J. Rainer“ in Bukarest. Der jetzige Beitrag kündigt seine noch nicht publizierte Doktorarbeit an, die in der bilingualen Reihe *Studien zur Eisenzeitlichen Archäologie Thrakiens / Studii privind arheologia epocii fierului din Thracia* (Rhaden) publiziert werden wird. Die Herausgeber der Reihe, denen N. Mirițoiu die Publikation der Doktorarbeit bei dem Leidorf Verlag anvertraut hat, haben, übereinstimmend mit dem Redaktionskomitee der Zeitschrift SCIVA, beschlossen, diesen Artikel zu publizieren. Er basiert auf der Zusammenfassung der Doktorarbeit und auf der Vorstellung der Arbeit für den oben genannten Verlag, die von dem Verfasser bewilligt wurde. Der Zweck des Artikels ist es, die Archäologen Rumäniens und die an den Migrationsphänomenen interessierten Spezialisten über diese anthropologische Arbeit zu informieren. Die Arbeit kann deren Interpretationsweise der Grabfunde des ersten Jahrtausends nach Christus beeinflussen.

<sup>5</sup> Die Doktorarbeit wurde 2006 in dem Anthropologischen Institut „Fr. J. Rainer“ verteidigt. Die Betreuung übernahm Frau Cristiana Glavce, die Promotionskommission bestand aus Alexandru

Schädeldeformierung<sup>6</sup>, das weiträumig in verschiedenen Epochen verbreitet war. Die Arbeit ist sowohl für Anthropologen und Ärzte als auch für Archäologen von großer Bedeutung. Nach der Vorstellung des Forschungsstandes der Schädeldeformierung und der entsprechenden Forschungsmethoden wird die kulturelle Bedeutung dieses Phänomens in seiner zeitlichen und geographischen Verbreitung unterstrichen.

Der Zweck dieser Arbeit ist die Untersuchung der Schädeldeformierung, ausgehend von den Materialien Rumäniens und anhand einer einheitlichen Methode. Der deformierte Schädel ist ein Kulturobjekt, das Gebiete, soziale Schichten und Ethnien kennzeichnet.

Zunächst wurde das Kulturphänomen unter biologischen und historisch-archäologischen Gesichtspunkten untersucht, um festzustellen, wie die Deformierung stattfand und welchen Zweck sie hatte. Ausgehend von der Fachliteratur wurde eine Typologie der deformierten Schädel hergestellt. Vier Deformierungstypen konnten festgestellt werden: halbschräg kreisrund, schräg kreisrund, senkrecht kreisrund und „*toulousaine*“.

Die Schädeldeformierung, beginnend bei neugeborenen Kindern, ist eine bizarre, weit verbreitete Sitte, bei der der Mensch seinen Körper als kulturelles Objekt betrachtet. Der Vergleich zwischen den historischen und anthropologischen Daten belegt, dass die Deformierung eine fremde Sitte war, mitgebracht von migrierenden Völkern in das untersuchte Gebiet. Zahlreiche deformierte Schädel aus den spätrömischen Nekropolen belegen eine gute Integration dieser Fremden in das Imperium.

Die Schädeldeformierung stellt eine biologische Modifizierung des Schädels mit ästhetischem Charakter dar. Sie ermöglicht die Differenzierung bestimmter sozialer Schichten und erbringt Erkenntnisse über den kulturellen Austausch zwischen den Populationen.

Dem beschreibenden Katalog der deformierten Schädel Rumäniens<sup>7</sup> sind Meßtabelle und Zeichnungen der untersuchten Materialien, die zumeist aus

---

Barnea, Constantin Bălăceanu-Stolnici, Gheorghită Geană und Alexandru Ispas. Die dreiteilige Arbeit (I. *Die Architektur der normalen Menschengädel im sagittalen Schnitt*; II. *Die künstliche Deformierung des Schädels*; III. *Anthropologische Untersuchung der deformierten Schädel Rumäniens*) beinhaltet 413 Textseiten (Einführung, 17 Auswertungskapitel der Materialien, Schlußfolgerungen, Katalog, sieben Beilagen mit den Meßtabelle, Bibliographie und 83 Abbildungen) sowie 70 Tafeln mit den Zeichnungen der deformierten Schädel.

<sup>6</sup> In letzter Zeit wird in der medizinisch-biologisch-orientierten Anthropologie anstatt der künstlichen die intentionelle Schädeldeformierung als Fachbegriff angewandt.

<sup>7</sup> Siehe insbesondere die Kapitel 14 (*Die Schädeldeformierungen in Eurasien*), 16 (*Die untersuchten kranologischen Materialien*), 17 (*Methodologie*) und *Der Fundkatalog der deformierten Schädel*, Beilagen 3 und 5 sowie den gezeichneten Teil. Diese Teile stellen beschreibend, tabellarisch und zeichnerisch die gesamten wissenschaftlichen Informationen über jeden einzelnen Fund Rumäniens dar; sie wurden von dem Verfasser zusammengefasst oder aus den entsprechenden wissenschaftlichen Arbeiten übernommen.

Entdeckungen der archäologischen Forschungen stammen, beigelegt worden<sup>8</sup>. Um sie entdecken und dokumentieren zu können, hat der Autor eine riesige Materialmenge aus den osteologischen Sammlungen in Bukarest und Iași untersucht. Nur 20 deformierte Schädel sind zuvor anthropologisch untersucht worden, einige weitere sind in archäologischen Publikationen, ohne eine professionelle Analyse, erwähnt worden. Insgesamt wurden bis 2005 61 Ortschaften Rumäniens aufgelistet, von denen 155 deformierte Schädel katalogisiert wurden. Von ihnen sind nur 130 Schädel anthropologisch als deformiert bestätigt worden, die restlichen 25 stammen aus 16 archäologischen Stätten und wurden nicht von Spezialisten untersucht. Nur 111 deformierte Schädel konnten tatsächlich untersucht werden, die 69,81% der katalogisierten und 82,83% der bestätigten darstellen.

Laut dem heutigen Forschungsstand Rumäniens sind keine deformierten vorgeschichtlichen Schädel registriert worden; sie existierten nur in der römischen Kaiserzeit und zu Beginn des Mittelalters.

Es konnten vier chronologische Phasen, in denen die Sitte der absichtlichen Schädeldeformierung Rumäniens registriert wurde, festgestellt werden:

1. Aus der ersten Phase (2.–3. Jh. n. Chr.) existieren insgesamt in etwa 44 deformierte Schädel, 31 von ihnen sind anthropologisch untersucht worden: 14 aus der moldawischen Provinz – sie stammen aus zehn Fundstellen: Balintești (Vorort Berești – Meria der Stadt Berești), Galați, Șendreni und Tecuci (Jud. Galați), Drăgușeni, Pogorăști (Gem. Răuseni) und Trușești (Jud. Botoșani), Focșani (Jud. Vrancea), Probota (Jud. Iași), Trestiana (Gem. Grivița, Jud. Vaslui); 25 aus der Walachai – sie stammen aus 17 Fundstellen: Călărași, Căscioarele, Cetatea Veche (ehem. Gem. Tatina, nun Gem. Spanțov), Măriuța (Gem. Belciugatele), Oltenița – Bereiche *Iordoc*, *Puțul de Cărmidă* und *Renie*, Sultana – *Valea Orbului* und Ulmeni (Jud. Călărași), Dridu (Jud. Ilfov), Largu (Jud. Buzău), Lișcoteanca – Bereiche *Moș Filon* und *Movila Olarului* – und Râmnicelu (Jud. Brăila), Oinacu (Jud. Giurgiu), Ploiești – *Triaș* und Târgșoru Vechi (Jud. Prahova); drei Schädel stammen aus der Dobrudscha. Alle diese Funde stammen aus Denkmälern der sarmatischen Bevölkerung, nur ein deformierter Schädel stammt aus dem römischen Milieu in *Romula-Reșca* (Jud. Olt). Derselben Stufe gehört ein deformierter Schädel aus dem Martirium in *Tropaeum Traiani*–Adamclisi (Jud. Constanța) an. Seine ethnische Einordnung ist jedoch fraglich. Insgesamt waren bis zu dieser Arbeit nur fünf dieser Schädel anthropologisch ausgewertet worden: Focșani, Cetatea Veche, Galați und Adamclisi.

---

<sup>8</sup> Die deformierten Schädel sind, ausgehend von der archäologischen Literatur, von der Untersuchung der Schädel Sammlungen des Anthropologischen Institutes „Fr. J. Rainer“ in Bukarest (wo 104 Exemplare aufbewahrt werden) und der Abteilung für Anthropologische Forschungen der Rumänischen Akademie, Filiale Iași (wo sechs Exemplare aufbewahrt werden) sowie von den osteologischen Materialien neuerer archäologischer Ausgrabungen, identifiziert wurden. Nur einer der 111 untersuchten Schädel wird in dem Kreismuseum für Geschichte in Galați aufbewahrt.



Etwas später (4. Jh. n. Chr.), jedoch anthropologisch nicht untersucht, wäre nur der deformierte Schädel aus Drăgănești-Olt (Jud. Olt), der einem Germanen gehören könnte, zu nennen. In den Nekropolen des Typs Sântana de Mureș-Cerneahov fehlen derartige Schädel.

2. Die zweite Stufe (5. Jh. n. Chr.) entspricht der Epoche der Hunnen und Alanen sowie der Germanen aus der hunnischen Konföderation. Es wurden in etwa zehn deformierte Schädel in der moldawischen Provinz (Botoșani – *Dealul Cărmădăriei*), in Muntenien (Dulceanca, Gem. Vedeia, Jud. Teleorman und Gherăseni, Jud. Buzău), Oltenien (Bistreț, Jud. Dolj), Siebenbürgen (Odorheiul Secuiesc, Jud. Harghita) und in dem Banat (Timișoara – *Freidorf*) entdeckt. Von denen waren bis jetzt nur sieben anthropologisch untersucht worden: Botoșani – *Dealul Cărmădăriei*, Dulceanca und Odorheiul Secuiesc. Zwei deformierte Schädel aus Timișoara – *Freidorf* sind anthropologisch nicht untersucht worden. In diesem Beitrag konnten nur fünf deformierte Schädel anthropologisch erneut untersucht werden; sie stammen aus Botoșani, Dulceanca, Gherăseni und Bistreț.

3. Die dritte Phase entspricht der Gepidenzeit des 6. Jh. n. Chr. Es wurden 20 deformierte Schädel in zehn gepidischen Nekropolen Siebenbürgens entdeckt: Arad-Gáj (Jud. Arad); Brateiu (Jud. Sibiu); Căpușul Mare und Vlaha (Gem. Săvădisla), Jud. Cluj; Cipău (Gem. Iernut), Lechința de Mureș, Morești – *Hulă* (Gem. Ungheni) und Sighișoara (Jud. Mureș); Galații-Bistriței (Jud. Bistrița-Năsăud); Unirea – *Vereșmort* (Jud. Alba). Von ihnen sind bis jetzt nur zwei aus Cipău anthropologisch untersucht worden, zehn hingegen nicht. In diesem Beitrag konnten nur sieben deformierte Schädel erneut untersucht werden.

Aus demselben Zeitraum, jedoch zeitlich ausgedehnter (4.–6. Jh. n. Chr.) und räumlich sowie inhaltlich unterschiedlich, stammen die meisten Gräber mit deformierten Schädeln aus den spätrömisch-byzantinischen Nekropolen der urbanen Dobrukscha. 42 deformierte Schädel, 31 von ihnen untersucht, wurden in den fünf spätrömischen Nekropolen in Histria, *Tomis*–Constanța, *Callatis*–Mangalia, *Ibida*–Slava Rusă und *Beroe*–Piatra Frecăței, möglicherweise auch in Rasova, entdeckt. Diese Gräber unterscheiden sich nicht anhand ihres Inventars und ihrer Bestattungssitte von den restlichen Gräbern aus den Nekropolen der Dobrukscha, so dass die Individuen mit deformierten Schädeln scheinbar gut in die multiethnische Struktur der Bevölkerungen aus der Provinz *Skythia Minor* integriert waren. Ihre ethnische Zugehörigkeit ist bis jetzt nicht geklärt.

4. Die letzte Stufe entspricht der Dridu-Kultur aus dem 8.–9. Jh. n. Chr. In den Nekropolen in Istria – *Capul Viilor* (Jud. Constanța) und Platonești (Gem. Săveni, Jud. Ialomița) sind 27 deformierte Schädel identifiziert worden. Unsicher sind die deformierten Schädel aus Sultana (Jud. Călărași) und Băneasa (Gem. Băneasa, Jud. Galați), die anthropologisch nicht untersucht wurden. Alle diese deformierten Schädel gehörten möglicherweise Protobulgaren.

Außerdem sind vier deformierte Schädel des Spätmittelalters aus Poiana Dulcești (Jud. Neamț) und Țigănești (Gem. Ciolpani, Jud. Dâmbovița) sowie ein neuzeitlicher Schädel eines 1939 verstorbenen Ungarn untersucht worden.

Die archäologische Analyse der Befunde mit den untersuchten deformierten Schädeln ermöglichte die folgenden chronologischen Schlussfolgerungen und die möglichen ethnischen Zuschreibungen: 2.–3. Jh. n. Chr. – 31 Schädel könnten den Sarmaten zugeschrieben werden; 5. Jh. n. Chr. – fünf Schädel den Hunnen oder den Populationen der hunnisch-alanisch-ostgotischen Konföderation; 6. Jh. n. Chr., möglicherweise auch 7. Jh. n. Chr. – sieben Schädel den gepidischen Nekropolen; 4.–6. Jh. n. Chr., römisch-byzantinische Epoche der Dobrudscha – 31 Schädel mit diskutierbarer ethnischer Zugehörigkeit; 8.–9. Jh. n. Chr. – 27 Schädel gehören wahrscheinlich Protobulgaren aus den Nekropolen des Typs Dridu. Drei Schädel stammen aus dem Spätmittelalter und einer aus der Neuzeit. Sechs weitere Schädel besitzen keine sicheren Datierungsmerkmale: Der aus Trestiana könnte eventuell sarmatisch sein, vier aus den histrianischen Gräbern sowie ein zufällig entdeckter Schädel aus Rasova (Jud. Constanța) könnten der römisch-byzantinischen Epoche (4.–6. n. Chr.) angehören.

Bezüglich des Geschlechtes und des Alters der 111 untersuchten Schädel stammen 69 von Erwachsenen, *maturen* und *senilen* (24 Männer, 44 Frauen und einer war unbestimmten Geschlechtes) und 42 von Jungen (fünf von Jünglingen, neun aus der Gruppe *Infans II* und 28 aus der Gruppe *Infans I*). Von den 31 Schädeln des 2.–3. Jh. n. Chr. gehören sechs Männern und 12 Frauen unterschiedlichen Alters über 18 Jahren, vier Jünglingen, einer einem *Infans II* (6–12 Jahre) und acht einem *Infans I* (zwischen 1,5 und 6 Jahren) biologisch unbestimmten Geschlechtes. Bezüglich der Schädel des 5. Jhs. n. Chr. gehören drei Männern und zwei Frauen; zwei des 6. Jhs. n. Chr. gehören Männern, vier Frauen und einer einem Erwachsenen unbestimmten Geschlechtes. Fünf Schädel der römisch-byzantinischen Epoche (4.–6. n. Chr.) gehören Männern, 19 Frauen und sieben sind unbestimmten Geschlechtes, einer gehört einem Jüngling, fünf zu der Gruppe *Infans II* und einer zu der Gruppe *Infans I*. Zwei der 27 Schädel des 8.–9. Jhs. gehören Männern, sechs Frauen, zwei zu der Gruppe *Infans II* und 17 zu der Gruppe *Infans I*. Alle vier Schädel des Spätmittelalters und der Neuzeit gehören Männern. Die ungenau datierten Schädel gehören einem *Infans I* (Trestiana), eventuell einem Sarmaten des 2.–3. Jh. n. Chr., zwei Männern, einem *Infans II* und einem *Infans I* (Histria) sowie einer Frau (Rasova), möglicherweise aus der römisch-byzantinischen Epoche.

Anhand der Datenlage kann geschlussfolgert werden, dass die Gräber mit deformierten Schädeln Rumäniens sowohl Männern als auch Frauen gehören konnten, dass die Gräber häufig reich ausgestattet und dass die Schädel in den meisten Fällen kreisrund waren, die vertikal kreisrund deformierten jedoch nur Ausnahmen sind (zum Beispiel ein sarmatischer Schädel aus Râmniceleu, Jud. Brăila).

Aufgrund des Konservierungszustands und der biometrischen Möglichkeiten sind nur wenige Exemplare vollständig untersuchbar gewesen. Zusammenfassend konnte bemerkt werden, dass 54 Exemplare vollständig waren oder vollständig worden sind (oder mit kleinen fehlenden Teilen) und von 11 Exemplaren war nur das Schädeldach vorhanden. Für sie konnte die sagittale Kurve vollständig

zwischen Nasion und Opisthion gezeichnet werden; nur in einigen Fällen machte das fehlende *Prosthion* es unmöglich, ein Kraniogramm zu vollständigen. Außerdem fehlt in einigen Fällen das *Basion*, so dass die Endliste der Messungen unvollständig ist. In 18 Fällen ermöglichte der Konservierungszustand nicht die vollständige Restaurierung der Schädeldachknochen, so dass sie keine Messungen, Kraniogramme oder sagittale Kurven existieren – die Schätzungen sind somit nur morphoskopisch. In 28 weiteren Fällen sind nur zwei oder ein vollständige(r) Knochen des Schädeldaches vorhanden – somit konnte nur die sagittale Kurve des Schädeldaches gezeichnet werden.

\*\*\*

Besonders wichtig ist die kranio-metrische Untersuchung der deformierten Schädel, die auf eigenen Messungen basiert und in den Zeichnungen und Meßtabellen dargestellt wird (siehe Abbildung). Die Schädeldeformierung wurde mittels eines Vergleichs der normalen Schädelserien aus Zalavar, die 1973 von Howells (*Cranial variation in Man. A Study by Multivariate Analysis of Patterns of Difference Among Recent Human Population*. Peabody Museum of Archaeology and Ethnology Harvard University (Cambridge), Massachusetts, 1973) gemessen worden sind, ermittelt. Dafür ist die Methode der kleinen Abweichungen angewandt worden.

Die deformierten Schädel Rumäniens sind mit den gleichzeitigen Schädeln von der unteren Wolga und denen aus dem Don-Becken, aus Devnja (Bulgarien), aus dem ehemaligem Jugoslawien und aus Trikeri-Volos sowie mit den zahlreichen Funden aus Ungarn verglichen worden.

Übersetzt ins Deutsche von Emilian Teleaga

